

1 2 3 4 5 6 7 8

区分 G

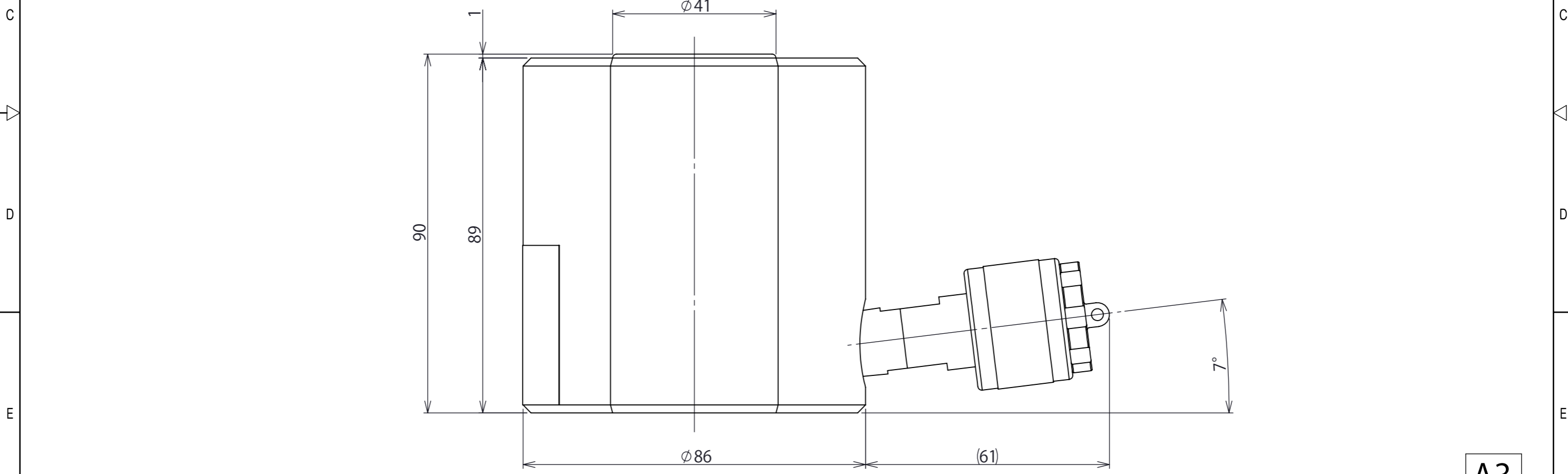
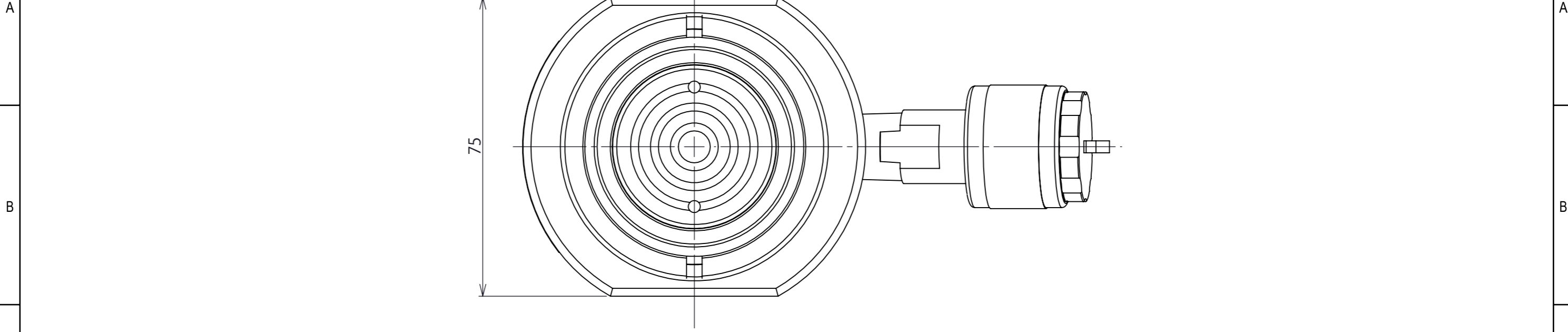

A3

Tải trọng [kN]	Hành trình [mm]	100	70
Đường kính xi lanh [mm]	Lượng dầu yêu cầu [cm ³]	44	153
Trọng lượng máy [kg]	Độ lệch chuẩn [mm]	3.6	±2

第3角法 3RD ANGLE PROJECTION	単位 DIM mm	尺度 SCALE 1:1	作成日付 DATE 2019/12/18
KONNO CORPORATION			
作成 DRAWN	TAKAKURA	検 APPROVED	認
照 CHECKED			
設 DESIGNED	XXXXX		

図面名称		Kích thủy lực lùn	
		Kích thước CTS100-70	
		REV.	01
		SHEET	1 OF 1

REV.	注記	日付	改定
------	----	----	----

1 2 3 4 5 6 7 8